

VÝSTUPNÍ KONTROLA
VÝSTUPNÁ KONTROLA
CHECKOUT
AUSGABEKONTROLLE
UITGANGSCONTROLE
KONTROLA WSTĘPNA
KILÉPŐ ELLENŐRZÉS
ИЗХОДЯЩ КОНТРОЛ
CONTROL LA IESIRE
PROVJERA
IZHODNA KONTROLA
IZLAZNA KONTROLA

- CZ** V případě ztráty si náhradní klíč objednejte u výrobce nosiče. Zde si poznačte číslo klíče vašeho nosiče:
- SK** V prípade straty si náhradný kľúč objednajte u výrobcu nosiča. Tu si poznačte číslo kľúčevášho nosiča:
- GB** Write the key number in the window in case of loosing it:
- D** Wir empfehlen für den fall, dass Sie den Schlüssel ver-lieren, sich die Schlüsselnummer vor Benutzung des Skiträger zu notieren:
- NL** Als u de sleutel verliest, bestel een reservesleutel bij de producent van de rijwielendrager. Noteer hier het nummer van de sleutel voor uw drager
- PL** W przypadku utraty klucza, należy u producenta bagażnika zamówić klucz zapasowy. Tutaj należy wpisać nr klucza Państwa bagażnika:
- HU** A kulcs elvesztése esetén pótkulcsot a

kerékpártartó gyártójától rendelhet. Ide írja a kerékpártartó kulcsának számát:

- BG** Ако загубите ключа, поръчайте резервен от производителя на багажника. Тук отбележете кода на ключа на Вашия багажник:
- RO** În caz de pierdere a cheii de rezervă comandați la producătorul portbagajului. Menționați aici numărul cheii de la portbagajul dvs.
- SLO** Če izgubite ključ, pri proizvajalcu nosilca naročite nadomestni ključ. Tukaj vpišite številko ključa svojega nosilca:
- HR** Ako izgubite ključ, rezervni naručite od proizvođača nosača. Ovdje upišite broj ključa svog nosača:
- SRB** U slučaju da izgubite ključ, rezervni naručite od proizvođača nosača. Ovdje zabeležite broj ključa Vašeg nosača:

HAKR[®]
car accessories

CITY
CRASH
TEST

NOSIČ LYŽÍ

4 páry HV 0540, 6 párů HV 0560

CZ Návod na použití

SK Návod na použitie

GB Installation for Use

D Bedienungsanleitung

NL Gebruiksaanwijzing

PL Instrukcja obsługi

HU Használati utasítás

BG Инструкция за експлоатация

RO Instrucțiuni de utilizare

SLO Navodila za uporabo

HR Upute za upotrebu

SRB Uputstvo za upotrebu

CZ ZÁRUČNÍ LIST
SK ZÁRUČNÝ LIST
GB WARRANTY CARD
D GARANTIEKARTE
NL GARANTIECERTIFICAAT
PL KARTA GWARANCJI
HU JÓTÁLLÁSI JEGY
BG ГАРАНЦИОННА КАРТА
RO CERTIFICAT DE GARANȚIE
HR JAMSTVENA KARTICA
SLO GARANCIJSKI LIST
SRB GARANTNI LIST

- CZ** PODMÍNKY ZÁRUKY
Záruka na RB je 36 měsíců ode dne prodeje. Při reklamaci vždy předložte záruční list. Záruka se nevztahuje na mechanické poškození vzniklé vlivem neodborného zacházení, nedodržení návodu na použití, používáním neoriginálních komponentů!
- SK** PODMIENKY ZÁRUKY
Záruka na RB je 36 mesiacov od dňa predaja. Pri reklamácii vždy predložte záručný list. Záruka sa nevztahuje na mechanické poškodenia vzniknuté vplyvom neodborného zaobchádzania, nedodržaním návodu na používanie alebo používaním neoriginálnych komponentov!
- GB** WARRANTY CONDITIONS
The BQC comes with a 36 month warranty since the day of sale. Always present the warranty card when filing a complaint. The warranty does not cover mechanical damage caused by improper handling, failure to abide by the instruction manual or by using non-original components!
- D** GARANTIEBEDINGUNGEN
Die Garantie für die Schnellspann-Box beträgt 36 Monate ab Verkaufsdatum. Legen Sie bei einer Reklamation immer die Garantiekarte vor. Die Garantie bezieht sich nicht auf mechanische Beschädigungen, die durch einen nicht-fachmännischen Umgang, durch die Nichteinhaltung der Bedienungsanleitung oder durch Verwendung von Teilen, die keine Original-Teile sind, entstanden sind.
- NL** GARANTIEVOORWAARDEN
De garantie voor de SB 36 maanden vanaf de dag van de verkoop. Gelieve bij een klacht altijd het garantiebewijs voor te leggen. De garantie dekt geen mechanische schade veroorzaakt door ondeskundig gebruik, het niet naleven van de instructies voor het gebruik en door het gebruik van andere dan originele onderdelen!
- PL** WARUNKI GWARANCJI
Gwarancja w przypadku RB wynosi 36 miesięcy od dnia sprzedaży. W przypadku reklamacji należy zawsze przedłożyć kartę gwarancji. Gwarancja nie dotyczy uszkodzeń mechanicznych, które powstały w wyniku niefachowego obchodzenia się z produktem, niedotrzymania instrukcji dot. używania produktu lub stosowania części zamiennych, które nie są oryginalne!
- HU** JÓTÁLLÁSI FELTÉTELEK
A TB gyorsrögzítőre nyújtott jótállás az eladás napjától számított 36 hónap. Panasz esetén mindig mutassa be a jótállási jegyet. A jótállás nem vonatkozik a nem rendeltetésszerű használat által okozott mechanikus sérülésekre, a használati útmutató figyelman kívül hagyása, vagy nem eredeti gyári tartozékok használatá által okozott sérülésekre!
- BG** ГАРАНЦИОННИ УСЛОВИЯ
Гаранцията на закрепващия механизъм е 36 месеца от датата на продажбата. При рекламация винаги представяйте гаранционната карта. Гаранцията не важи за механични повреди, възникнали в резултат на неспециализирана намеса, неспазване на инструкцията за употреба или използването на неоригинални части!
- RO** TERMINI DE GARANȚIE
Garantia RB este de 36 de luni de la data cumpărării. La reclamație trebuie să se prezinte întotdeauna certificatul de garanție. Garanția nu acoperă deteriorările provocate de manipularea necorespunzătoare, nerespectarea instrucțiunilor de utilizare sau utilizarea de componente care nu sunt originale!
- SLO** GARANCIJSKI POGOJI
Za BQC velja 36-mesečna garancija od datuma nakupa. Pri vlaganju garancijskega zahtevka vedno pokažite garancijski list. Garancija ne krije mehanskih poškodb zaradi nepravilnega rokovanja, neupoštevanja navodil za uporabo ali neoriginálnih komponent!
- HR** JAMSTVENI UVJETI
Sustav BQC isporučuje se s 36 mjesecnim jamstvom koje vrijedi od datuma prodaje. U slučaju podnošenja pritužbe pokažite jamstvenu karticu. Jamstvo ne pokriva mehanička oštećenja uzrokovana nepravilnim rukovanjem ili nastala uslijed nepoštivanja uputa iz priručnika ili upotrebe neoriginálnih sastavnih dijelova!
- SRB** USLOVI GARANCIJE
Garancija na RB je 36 meseca od dana prodaje. Prilikom reklamacije uvek pokažite garantni list. Garancija ne obuhvata mehanička oštećenja nastala zbog nestručne manipulacije, nepoštovanjem uputstva za upotrebu ili korišćenjem neoriginálnih komponenti!

RAZÍTKO A PODPIS PRODEJCE, DATUM PRODEJE
PEČIATKA A PODPIS PREDAJCU, DÁTUM PRODAJA
RETAILER STAMP AND SIGNATURE, DATE OF SALE
STEMPEL UND UNTERSCHRIFT DES VERKÄUFERS,
VERKAUFSDATUM
STEMPEL EN HANDETEKENING VAN DE VERKOPER,
VERKOOPDATUM
PIECZĄTKA ORAZ PODPIS SPRZEDAWCY, DATA SPRZEDAŻY
AZ ELADÓ BÉLYEGZŐJE ÉS ALÁÍRÁSA, ELADÁS IDŐPONTJA
ПЕЧАТ И ПОДПИС НА ДИСТРИБУТОРА, ДАТА НА ПРОДАЖБА
ŞTAMPILA ŞI SEMNĂTURĂ, DATA VĂNZĂRII
ŽIG IN PODPIS TRGOVCA, DATUM PRODAJE
PEČAT I POTPIS MALOPRODAJNOG TRGOVCA, DATUM PRODAJE
PEČAT I POTPIS PRODAVCA, DATUM PRODAJE

TECHNICKÁ PODPORA. NÁHRADNÍ DÍLY

TECHNICAL SUPPORT. SPARE PARTS

tel.: +420 777 347 000 • +420 777 454 451 • +420 777 800 304
e-mail: hakbrno@hakbrno.cz • www.hakbrno.cz

4 páry



HAKR car accessories	ASN HAKR BRNO s.r.o. Újezd u Brna
Typ: SNL4	ATEST 8SD 1305/II

6 párů



HAKR car accessories	ASN HAKR BRNO s.r.o. Újezd u Brna
Typ: SNL5	ATEST 8SD 1305/II



3 YEARS WARRANTY
3 JAHRE GARANTIE

www.hakbrno.cz

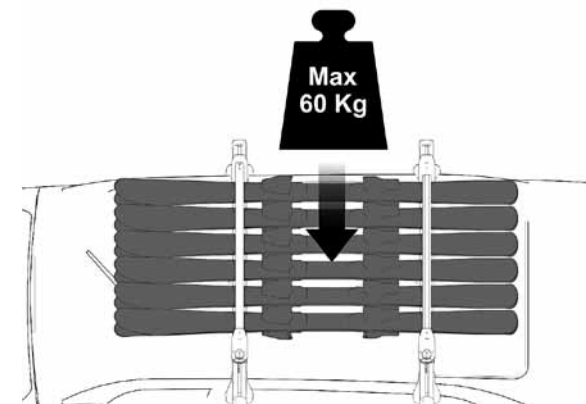
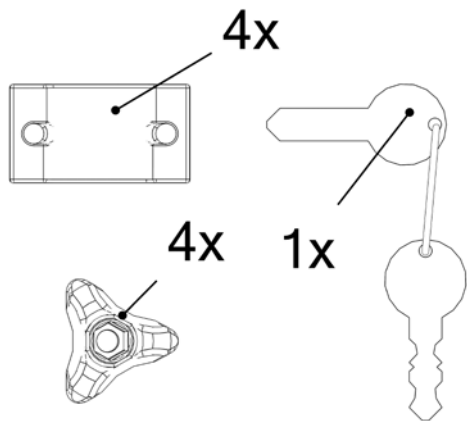
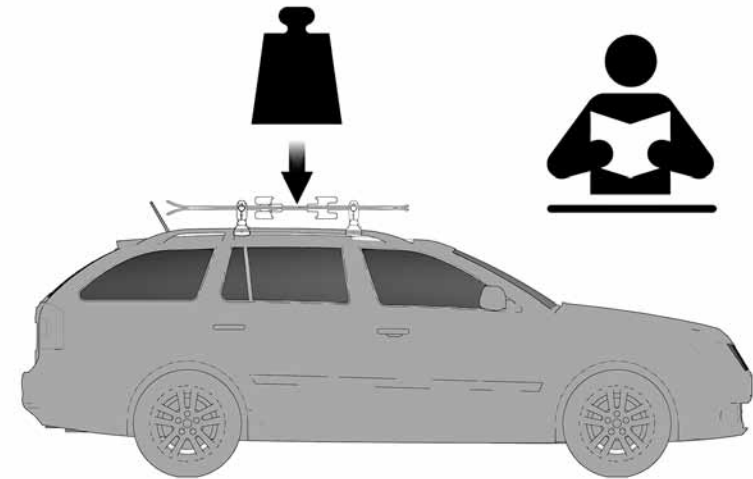
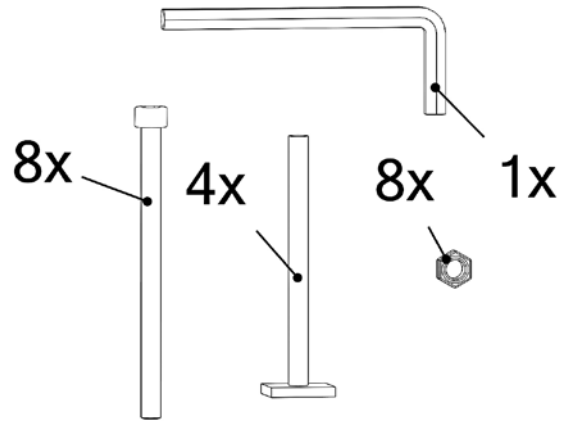
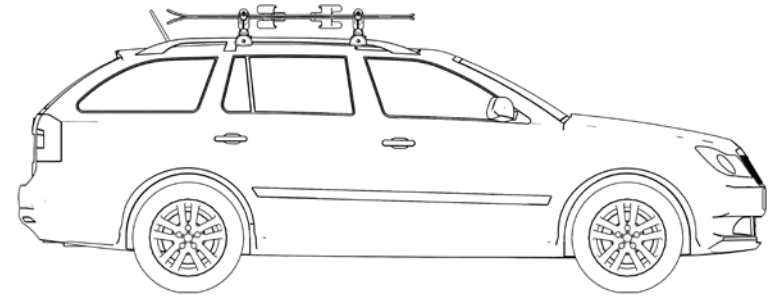
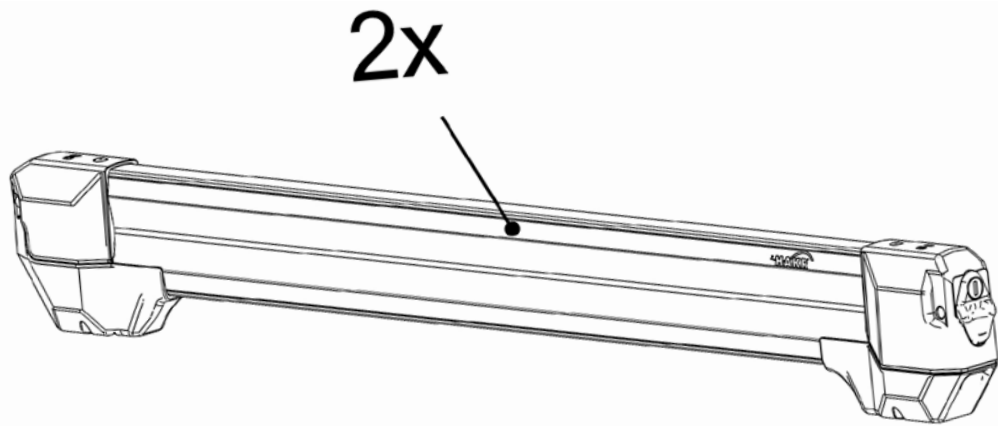



Návod na použití

Vážení zákazníci!

Děkujeme Vám, že jste se rozhodli pro náš výrobek. Doufáme, že s ním budete spokojeni, a že splní všechny Vaše požadavky. Předem si prosím prostudujte návod na použití.

Než začnete s montáží

Nosiče lyží se montují na schválené základní sříštní nosiče. Rozměr základních profilů může být: šířka max. 33mm, výška max. 25mm. Pro upnutí do drážky profilu základního sříštního nosiče, například ALU tyčí HAKR, použijte speciální T adaptér, který je součástí balení. Vzdálenost základních sříštních nosičů pro přepravu lyží doporučujeme 700 mm.

Montáž nosiče lyží

- Při montáži postupujte podle obrázkové přílohy.
 - Montáž na tyče bez T držák
 - do plastových římenů nasuňte 4x kovové matice M6.
 - Odemkněte nosič a otevřete.
 - Do krajních otvorů vsuňte 4x šrouby M6x90.
 - Nasadte nosič na příčné podélníky. (Nosič otočte otvíráním ke straně spoulez-dce, aby nakládání bylo možné mimo vozovku, a tím bylo i bezpečné.)
 - Zespodu tyče příčnicku nasadte na šrouby římeny včetně matic, a šrouby utáhněte silou 4 Nm.
 - Montáž pomocí T-adaptérů
 - Do plastové matice M6 vsuňte kovovou matici M6.
 - nasuňte T-adaptéry do profilu základního nosiče.
 - Nosič lyží nasadte na T-adaptéry dle obrázkového návodu.
 - Na T-adaptér zašroubujte plastové matice silou 4Nm.
- Nosič zavřete a vždy před jízdou uzamkněte.

Nakládání lyží

- Lyže vkládejte do nosiče tak, že špičky lyží směřují k zádi vozidla.
- Lyže, které mají po přiložení na sebe největší výšku, umístěte doprostřed nosiče.
- Při převážení běžeckých lyží ukládejte lyže pouze každou jednotlivě vedle sebe.
- Nosič používajte pouze na takový počet lyží, na jaký je určen.
- Do nosiče nevkładajte lyže ve vaku.
- Maximální nosnost nosiče lyží je 60kg. Nikdy nesmí dojít k překročení maximální nosnosti střechy vozidla - viz návod k obsluze vozidla.
- Celkové zatížení střechy vozu se skládá z:
 - hmotnosti sříštního nosiče
 - hmotnosti nosiča lyží
 - hmotnosti nákladu



Návod na používání

Vážení zákazníci!

Děkujeme Vám, že ste sa rozhodli pre náš výrobok. Dúfame, že s ním budete spokojní a že splní všetky Vaše požiadavky. Pred montážou si, prosím, preštudujte návod na používanie.

Než začnete s montážou

Nosiče lyží sa montujú na schválené základné sříštné nosiče. Rozmer základných profilov môže byť: šírka max. 33mm, výška max. 25mm. Na upnutie do drážky profilu základného sříštného nosiča, napríklad ALU tyčí HAKR, použijte špeciálny T-adaptér, ktorý je súčasťou balenia. Vzdialenosť základných sříštných nosičov na prepravu lyží odporúčame 700 mm.

Montáž nosiča lyží

- Při montáži postupujte podľa obrázkovej prílohy.
 - Montáž na tyče bez T držák
 - Do plastových římenů nasuňte 4 kovové matice M6.
 - Odemkněte a otvorte nosič.
 - Do krajních otvorů vsuňte 4 skrutky M6x90.
 - Nasadte nosič na příčné podélníky. (Nosič otočte otvíráním k sírane spoulez-dce, aby bolo nakládanie možné mimo vozovky, a tým bolo aj bezpečné.)
 - Zospodu tyče příčnicka nasadte na skrutky římeny vrátane matic a skrutky utáhnite silou 4 Nm.
 - Montáž pomocou T-adaptérů
 - Do plastové matice M6 vsuňte kovovou maticu M6.
 - Nasuňte T-adaptéry do profilu základného nosiča.
 - Nosič lyží nasadte na T-adaptéry podľa obrázkového návodu.
 - Na T-adaptér zaskrutkujte plastové matice silou 4 Nm.
- Nosič zatvorite a vždy pred jazdou uzamknite.

Nakládanie lyží

- Lyže vkládejte do nosiča tak, aby špičky lyží smerovali k zadnej časti vozidla.
- Lyže, ktoré majú po príložení na seba najväčšiu výšku, umiestnite doprostred nosiča.
- Při převážení běžeckých lyží ukládejte lyže každú jednotlivu vedľa seba.
- Nosič používajte len na taký počet lyží, na aký je určený.
- Do nosiča nevkładajte lyže vo vaku.
- Maximálna nosnosť nosiča lyží je 60kg. Nikdy nesmie dôjsť k prekročeniu maximálnej nosnosti střechy vozidla – pozri návod na obsluhu vozidla.
- Celkové zaťaženie střechy vozidla sa skládá z:
 - hmotnosti sříštného nosiča
 - hmotnosti nosiča lyží
 - hmotnosti nákladu

Uzamčenie nosiče

Zamčenie nosiče sa provádzaí sklopením horného ramena, čímž dojde k zaskočení po-lyjky. Potom otočením kľúče nosič uzamknete. Po naložení a uzamčení prekontrolujte, zda jsou lyže dostatečně zajištěny. Nosič zamykejte při každé jízdě i bez lyží.

Než vyjedete

- Před každou jízdou překontrolujte, zda je nosič lyží řádně upevněn a uzamčen. Poté v pravidelných intervalech kontrolujte jeho dotažení ke střednímu nosiči. Provádějte pravidelnou kontrolu upevnění nákladu. Nosič lyží musí být vždy uzamčen.
- Při nedodržení těchto podmínek může dojít k uvolnění nákladu, který může způsobit vážné nehody.
- S namontovaným nosičem lyží dbejte zvýšené opatrnosti při průjezdu sníženými místy (tunely, podzemní garáže, nízko visící předměty, myčky automobilů, ve kterých je třeba vždy sundat jak box, tak sříštní nosič). Výška vozu s nosičem lyží se může zvětšit až o 20 cm.
- Nikdy nepřekračujte nosnost střechy vozidla. Jízdu vždy přizpůsobte nákladu. Pozor při prudkém zrychlení, prudkém brzdění, průjezdu zatáčkami, při bočním větru a dalších podmínkách ztěžujících jízdu.
- V zájmu bezpečnosti provozu jízdu vždy přizpůsobte stavu a povaze vozovky, jakož i rychlost jízdy v místech, kde není omezena, nepřekračujte nad 130 km/h. Rychlá jízda může způsobovat hluk vzniklý odpořem vzduchu.
- Po použití nosič lyží demontujte. Snižte tím provozní náklady vašeho vozidla a snižte spotřebu pohonných hmot. Prodloujte tím životnosť nosiče lyží.
- Před uložení nosič lyží očistěte a ošetřete. Na čištění použijte pouze běžný roztok přípravku (běžné přípravky pro použití v domácnosti), který nenarušuje povrch plastů a lakovaných dílů. V případě potřeby namažte zámkový mazacím olejem. Nosiče lyží skladujte v suchém prostředí.
- Návod mějte při použití nosiče lyží vždy v dosahu.
- Pro montáž nepoužívejte nikdy neoriginální díly. Při jejich použití se vystavujete nebezpečí poškození nosiče lyží a ztráty záruky. Náhradní originální díly si můžete objednat na adrese TECHNICE PODPORY nebo u svého prodejce.

Uzamknutie nosiča

Uzamknutie nosiča sa vykonáva sklopením horného ramena, čím dôjde k zaskočeniu po-lyjky. Potom otočením kľúča nosič uzamknete. Po naložení a uzamknutí prekontrolujte, či sú lyže dostatočne zaisťené. Nosič zamykajte pri každej jazde aj bez lyží.

Před jazdou

- Před každou jízdou prekontrolujte, či je nosič lyží riadne upevněný a uzamknutý. Potom v pravidelných intervalech kontrolujte jeho dotiahnutie k strednému nosiču. Pravidelne kontrolujte upevnenie nákladu. Nosič lyží musí byť vždy uzamknutý.
- Při nedodržaní těchto podmínek může dojst k uvolnění nákladu, který může způsobit vážne nehody.
- S namontovaným nosičom lyží dbajte na zvýšenú opatnosť pri prejazde zníženeými miestami (tunelmi, podzemnými garážami, nízko visiacimi predmetmi, automyvárňami, v ktorých treba vždy zložiť box aj sříštný nosič). Výška vozidla s nosičom lyží sa môže zvětšit až o 20 cm.
- Nikdy nepřekračujte nosnost střechy vozidla. Jazdu vždy přizpůsobte nákladu. Pozor při prudkém zrychlení, prudkém brzdění, prejazde zákrutami, při bočnom vetre a ďalších podmienkach sťažujúcich jazdu.
- V záujme bezpečnosti prevádzky vždy prispôbte jazdu stavu a povaha vozovky a rýchlosť jazdy v miestach, kde nie je obmedzená, nepřekračujte nad 130 km/h. Rychlá jazda môže spôsobovat hluk vzniknutý odporom vzduchu.
- Po použití nosič lyží demontujte. Znížte tým prevádzkové náklady vašeho vozidla a znijíte spotrebu pohonných hmot. Predčíte tým životnosť nosiča lyží.
- Pred uložení nosič lyží očistite a ošetřete. Na čištění použijte len běžný roztok přípravku (běžné přípravky na použití v domácnosti), který nenarušuje povrch plastov a lakovaných díelov. V prípade potreby namažte zámkový mazacím olejom. Nosiče lyží skladujte v suchom prostredí.
- Návod mějte při použití nosiča lyží vždy v dosahu.
- Pro montáž nepoužívejte nikdy neoriginálne díly. Při ich použití sa vystavujete nebezpečnosti poškodenia nosiča lyží a straty záruky. Náhradné originálne díly si môžete objednat na adrese TECHNICEK PODPORY alebo u svojho predajcu.

Dear customers!

Thank you for choosing our product. We hope that you will be satisfied with it and that it meets all your expectations. Please read this instruction manual before use.

Before You Begin with Installation

Ski racks must be installed onto approved base roof racks. The dimensions of the base profiles can be: width max. 33 mm, height max. 25 mm. To fasten the ski rack into the slotted profile of the base roof rack, such as HAKR aluminium bars, use a special T-adapter included in the package. The recommended distance between base roof racks for transporting skis is 700 mm.

Installing the Ski Rack

- Proceed with the installation in accordance with the images enclosed in the appendix.
 - **Installation onto Bars without T-slots**
 - Insert 4x M6 metal nuts into the plastic shackles.
 - Unlock and open the rack.
 - Insert 4x M6x90 bolts into the outside holes.
 - Fit the rack onto the transverse roof rails. (Install the rack so that it opens on the passenger side to ensure the rack can be loaded and unloaded safely when standing off the road.)
 - Fit the shackles with nuts onto the bolts from the bottom side of the rail and tighten the bolts with 4 Nm force.
 - **Installation Using T-Adapters**
 - Insert a metal M6 nut into a plastic M6 nut.
 - Insert T-adapters into the base rack's profile.
 - Place the ski rack onto the T-adapters according to the instruction pictures.
 - Screw plastic nuts onto the T-adapter with 4 Nm force.
- Close the rack and always lock it before driving.

Loading Skis

- Place skis into the rack so that the tips of the skis point to the rear of the vehicle.
- Place skis that are the tallest when stacked on top of each other into the middle of the rack.
- When transporting cross-country skis, place the skis individually next to each other, rather than stacked in pairs.
- Use the rack only for the number of skis it was designed for.
- Do not place skis in a bag into the rack.
- The maximum carrying capacity of the ski rack is 60 kg. Never exceed the maximum carrying capacity of the vehicle – see the vehicle's manual.

The total load on the roof of the vehicle consists of:

- the weight of the roof rack
- the weight of the ski rack
- the weight of the load

Locking the Rack

The rack is locked by lowering the top arm, which allows the safety lock to click into place. Then, turn the key to lock the rack. After loading and locking, check that the skis are sufficiently secured. Lock the rack before every drive, even with no skis loaded.

Before You Set Out

- Check before every drive that the rack is properly mounted and locked. Then, check its secure tightening to the central rack at regular intervals. Perform regular checks of the fastening of the load. The ski rack must always be locked.
- Failure to observe these requirements may lead to the load coming loose, which may result in serious accidents.
 - Be extra careful when driving through lowered sections with the ski rack mounted (tunnels, underground garages, low-hanging objects, car washes, where both the ski rack and the roof rack must always be removed). The height of the vehicle with the ski rack mounted may increase by up to 20 cm.
 - Never exceed the carrying capacity of the roof of the vehicle. • Always adapt your driving to the load. Be careful during rapid acceleration, hard braking, driving through bends, during side wind and in other conditions complicating driving.
 - In the interest of traffic safety, always adapt your driving to the condition and nature of the road and do not drive faster than 130 km/h even in places with no speed limitations. Fast driving can cause noise due to air resistance.
 - Remove the ski rack after use. Doing so reduces operating costs for your vehicle and reduces fuel consumption. It also extends the service life of the ski rack.
 - Before storing the ski rack, clean and treat it. Clean using only standard solutions (common detergents for household use) which do not abrade the surface of plastics and painted parts. If necessary, lubricate the locks with lubricating oil. Store ski racks in a dry environment.
 - Always keep the manual at hand when using the ski rack.
 - Never use non-original parts to install the rack. By using such parts, you run the risk of damaging the ski rack and voiding the warranty. You can order spare original parts at the TECHNICAL SUPPORT address or at your dealer.

D Gebrauchsanweisung

Sehr geehrte Kunden,
vielen Dank, dass Sie sich für unser Produkt entschieden haben. Wir hoffen, dass Sie mit diesem zufrieden sein werden und es all Ihre Anforderungen erfüllt. Lesen Sie sich bitte zuerst die Gebrauchsanweisung durch.

Bevor Sie mit der Montage beginnen

Montieren Sie den Skiträger auf dem zugelassenen Basis-Dachträger. Die Basisprofile können folgende Größe haben: Breite max. 33 mm, Höhe max. 25 mm. Um eine entsprechende Vorrichtung - zum Beispiel ALU-Stangen von HAKR - in der Vertiefung des Basis-Dachträgerprofils einzuspannen, verwenden Sie den T-Spezialadapter, welcher zum Lieferumfang gehört. Bei Basis-Dachträgern zum Transport von Skiern wird ein Abstand von 700 mm empfohlen.

Montage des Skiträgers

- Gehen Sie bei der Montage entsprechend den Abbildungen im Anhang vor.
- **Montage auf den Stangen ohne T-Vertiefungen**
 - auf den Kunststoffbügeln setzen Sie 4 Metallmuttern M6 auf.
 - Schließen Sie den Träger auf und öffnen Sie diesen.
 - Stecken Sie 4 Schrauben M6x90 in die Randöffnungen.
- Setzen Sie den Träger auf die quer verlaufenden Längsträger. (Drehen Sie den Träger mit der Öffnung auf die Beifahrerseite, damit das Verladen außerhalb der Fahrbahn erfolgen kann, was sicherer ist).
- Setzen Sie die Querträgerstangen von unten auf die Schrauben des Bügels, einschließlich der Muttern, und ziehen Sie die Schrauben mit einer Kraftintensität von 4 Nm fest
- **Montage mit T-Adaptern**
 - Setzen Sie eine Metallmutter M6 auf die Kunststoffmutter M6.
 - Setzen Sie die T-Adapter auf das Basis-Trägerprofil.
 - Setzen Sie den Skiträger entsprechend der Abbildung in der Gebrauchsanweisung auf die T-Adapter.
- Schrauben Sie den Kunststoffmutter mit einer Kraftintensität von 4 Nm auf den T-Adapter. Schließen Sie den Träger und schließen Sie diesen vor jeder Fahrt immer ab.

Aufladen der Skier

- Legen Sie die Skier in der Form auf den Träger, dass die Skispitzen zur Fahrzeughinterseite zeigen.
- Aufeinanderliegende Skier mit der höchsten Höhe sind in der Mitte des Trägers zu positionieren.
- Wenn normale Skier transportiert werden, sind die Skier einzeln nebeneinander zu lagern.
- Halten Sie die Anzahl an Skiern ein, für welche der Träger bestimmt ist.
- Lagern Sie keine Skier auf dem Träger, die sich in einer Skitasche befinden.
- Die maximale Tragfähigkeit des Skiträgers beträgt 60 kg. Die maximale Tragfähigkeit des Fahrzeugdachs darf nie überschritten werden - siehe Bedienungsanleitung für das Fahrzeug.

Die Gesamtlast des Fahrzeugdachs setzt sich wie folgt zusammen:

- aus dem Gewicht des Dachträgers
- aus dem Gewicht des Skiträgers
- aus dem Gewicht der Fracht

Abschließen des Trägers

Den Träger schließen Sie, indem Sie den oberen Arm umlegen, dadurch schnappt die Sicherung ein. Durch Drehen des Schlüssels schließen Sie den Träger ab. Überprüfen Sie nach dem Verladen und Abschließen, ob die Skier ausreichend gesichert sind. Schließen Sie den Träger bei jeder Fahrt - auch ohne Skier - ab.

Bevor Sie losfahren

- Überprüfen Sie vor jeder Fahrt, dass der Skiträger ordnungsgemäß befestigt und abgeschlossen ist. Überprüfen Sie anschließend in regelmäßigen Intervallen, ob er sich fest auf dem Dachträger befindet. Überprüfen Sie regelmäßig, ob sich die Fracht fest auf dem Träger befindet. Der Skiträger muss immer verschlossen sein.
- Bei Nichterhaltung dieser Bedingungen kann sich die Fracht lösen, was zu schweren Unfällen führen kann.
 - Lassen Sie mit dem montierten Skiträger erhöhte Aufmerksamkeit walten, wenn Sie durch niedrige Orte fahren (Tunnel, Tiefgaragen, niedrig hängende Gegenstände, Waschstraßen, in denen sowohl die Box als auch der Dachträger abgenommen werden muss). Die Fahrzeughöhe darf zusammen mit dem Skiträger bis zu 20 cm höher sein.
 - Überschreiten Sie nie die Tragfähigkeit des Fahrzeugdachs. Passen Sie Ihre Fahrweise immer der Fracht an. Vorsicht bei starkem Beschleunigen, heftigem Bremsen, bei Kurvenfahrten, bei Seitenwind sowie bei weiteren Bedingungen, welche die Fahrt erschweren.
 - Im Interesse der Straßenverkehrssicherheit passen Sie Ihre Fahrweise immer dem Zustand und Charakter der Fahrbahn an. Auf Abschnitten, wo keine Geschwindigkeitsbegrenzung vorliegt, fahren Sie nicht schneller als 130 km/h. Bei schnellen Fahrten kann es infolge des Luftwiderstands zu Geräuschen kommen.
 - Demontieren Sie den Skiträger nach erfolgter Verwendung. Damit senken Sie die Betriebskosten für Ihr Fahrzeug und reduzieren den Kraftstoffverbrauch. Außerdem wird dadurch die Lebensdauer Ihres Skiträgers verlängert.
 - Reinigen und pflegen Sie den Skiträger vor der Einlagerung entsprechend. Verwenden Sie zur Reinigung nur gängige Lösungsmittel (die auch im Haushalt verwendet werden), wo die Kunststoffoberfläche sowie die Oberfläche der lackierten Teile nicht beschädigt werden. Ölen Sie bei Bedarf das Schloss. Lagern Sie den Skiträger in trockener Umgebung.
 - Die Gebrauchsanweisung für den Skiträger sollte sich immer in Reichweite befinden.
 - Verwenden Sie zur Montage ausschließlich Originalteile. Die Verwendung von Nichtoriginalteilen kann zur Beschädigung des Skiträgers sowie zum Verlust der Garantie führen. Original-Ersatzteile können Sie beim TECHNISCHEN KUNDENDIENST oder bei Ihrem Verkäufer bestellen.

Geachte klanten!

Dank u, dat u voor ons product heeft gekozen. Wij hopen, dat u tevreden zult zijn, met dit product en dat het voldoet aan al uw eisen. Bestudeer vooraf de gebruikershandleiding.

Voordat u start met de montage

Skidragers worden gemonteerd op goedgekeurde basis dakdragers. De maten van de basisprofielen kunnen zijn: breedte max. 33 mm, hoogte max. 25 mm. Gebruik de speciale in de verpakking meegeleverde T-adapter voor het spannen in de gleuf van het profiel van de basisdakdrager - bijvoorbeeld met de ALU-stangen HAKR. De aanbevolen afstand van de van de basis skidragers is 700 mm.

Montage van de skidrager

- Werk bij de montage volgens de bijlage met afbeeldingen.

- Montage op slangen zonder T-groeven
 - Schuif 4 stuks metalen T-moeren M6 in de kunststof beugels.
 - Ontgrendel de drager en open deze.
 - Steek de 4x schroeven M6x90 in de eindopeningen.
 - Plaats de drager op de dwarse langsliggers. (Draai de drager met het openingsmechanisme naar de kant van de rijder, opdat het laden mogelijk is buiten de rijbaan en hierdoor tevens veilig is.)
 - Plaats aan de onderkant van de dwarsligger de beugels op de schroeven inclusief de moeren en draai de schroeven vast met een kracht van 4 Nm.
 - Montage met behulp van T-adapters
 - Schuif de metalen moer M6 in de kunststof moer.
 - Schuif de metalen moer M6 in de kunststof moer M6.
 - Plaats de skidrager op de T-adapters volgens de plaatfeshandleiding.
 - Schroef de kunststof moeren op de T-adapter met een kracht van 4 Nm.
- Sluit de drager en vergrendel hem altijd voor de rit.

Het laden van de ski's

- Plaats de ski's zodanig op de skidrager, dat de punten van de ski's gericht zijn naar de achterzijde van het voertuig.
- Plaats de ski's, die na het op elkaar leggen de grootste hoogte hebben, in het midden van de drager.
- Als u ski's voor het langlaufen vervoert, plaats elke ski altijd individueel naast de andere.
- De drager is bestemd voor slechts een beperkt aantal ski's. Overschrijd dit aantal niet.
- Plaats op de drager geen ski's in een skizak.
- Het maximale draagvermogen van de skidrager is 60 kg. De maximale draagkracht van het dak mag nooit overschreden worden. Zie de bedieningshandleiding van het voertuig. HOT

Drody klienci!

Dziękujemy za wybór naszego produktu. Mamy nadzieję, że spełni Państwa oczekiwania oraz wymagania. Przed użyciem prosimy zapoznać się Państwo z instrukcją obsługi.

Przed rozpoczęciem montażu

Bagażnik na narty montuje się na zatwierdzone dachowe relingi. Wymiary podstawowych profili mogą wynosić: szer. maks: 33mm, wys. maks. 25mm. Do mocowania do rowku profilu podstawowego dachowego relingu, na przykład belki aluminiowej HAKR, użyj specjalnej adapter T, który jest częścią zestawu. Zalecana podstawowa odległość dachowych relingów do przewozu nart wynosi 700 mm.

Montaż bagażnika na narty

- Podczas montażu postępuj zgodnie z załącznikami obrazkowymi.
 - Montaż na belce bez rowków T.
 - do plastikowych kołków nasuń 4x metalowe nakrętki M6.
 - Odłokuj bagażnik i otwórz.
 - W skrajne otwory wsuń 4x śruby M6x90.
 - Zamontuj bagażnik na poręczne, podłużne. (Bagażnik odwróć otwieraniem w stronę pasażera, aby poza jezdnią był możliwy bezpieczny montaż nart.)
 - Od spodu belki prętu nasadz kołki na śruby wraz z nakrętkami, śruby dokręć z siłą 4 Nm,
 - Montaż przy pomocy adapterów T.
 - Do plastikowej nakrętki M6 wsuń metalową nakrętkę M6.
 - wsuń adaptery T do profilu podstawowego relinga.
 - Bagażnik na narty przymocuj do adapterów T zgodnie z obrazkiem w instrukcji.
 - Na adapterze T dokręć plastikowe nakrętki z siłą 4Nm.
- Bagażnik zamknij i zawsze zablokuj przed jazdą.

Mocowanie nart

- Narty przymocuj do bagażnika tak, aby czubki nart były skierowane w kierunku tyłu pojazdu.
- Narty, które mają po złączeniu najwyższą wysokość umieść w środku bagażnika.
- Podczas montażu nart biegowych utóż każdą nartę osobno na bagażniku jedna obok drugiej.
- Bagażnika używaj wyłącznie do takiej ilości nart, do jakiej jest przeznaczony.
- Do bagażnika nie należy montować nart w pokrowcu.
- Maksymalna nośność bagażnika na narty wynosi 60 kg. Nigdy nie może dojść do przekroczenia maksymalnej nośności dachu pojazdu- zob. instrukcja obsługi pojazdu.
- wagi relinga dachowego

De totale belasting van het dak van het voertuig bestaat uit:

- het gewicht van de dakdrager
- het gewicht van de skidrager
- gewicht van de vracht

Vergredeling van de skidrager

De skidrager wordt vergrendeld door de bovenarm neer te klappen, waardoor de zekering inspringt. Vergrendel hierna de drager door de sleutel te draaien. Controleer, nadat de ski's geladen en vergrendeld zijn, of de ski's voldoende beveiligd zijn. Vergrendel de drager bij elke rit, ook als er zich op de drager geen ski's bevinden.

Voordat u vertrekt

Controleer voor elke rit, of de skidrager naar behoren bevestigd en vergrendeld is. Controleer vervolgens met regelmatige tussenpozen of de skidrager stevig vastzit op de centrale drager. Controleer regelmatig de bevestiging van de vracht. De skidrager moet altijd vergrendeld zijn.

- Bij de niet-naleving van deze voorwaarden kan de vracht vrijkomen, wat ernstige ongevallen tot gevolg kan hebben.
- Als de skidrager gemonteerd is, wees bijzonder voorzichtig bij het doorrijden van ruimten met verlaagd plafond (tunnels, ondergrondse garages, laag hangende objecten in auto-wasstraten, waarin altijd zowel de box als de dakdrager verwijderd dienen te worden). De hoogte van de wagen met de skidrager kan tot 20 cm groter worden.
- Overschrijd nooit de draagkracht van het dak van het voertuig. Pas de snelheid van de rit aan de lading. Let op bij een abrupte versnelling, remming, bij het rijden door bochten, bij zijdelingse wind en andere omstandigheden die het rijden moeilijk maken.
- Pas in het belang van de verkeersveiligheid de rit aan de staat en aard van het wegdek en overschrijd op plaatsen, waar de snelheid niet beperkt is, deze boven 130 km/h. Het snelle rijden kan een geluidshinder veroorzaken, ontstaan door de lichte weerstand.
- Demonteer de skidrager na gebruik. U vermindert hiermee de operationele kosten van uw voertuig en het brandstofverbruik. Hiermee verlengt u de levensduur van de skidrager.
- Reinig en wis de skidrager, voordat u hem opslaat. Gebruik voor het reinigen gewone oplossing (conventionele reinigingsmiddelen voor het huishouden), die niet de oppervlakte van de kunststof en de gelakte onderdelen aantast. Indien nodig smeer de sloten met smeerolie. Bewaar de skidragers in een droge omgeving.
- Hou de gebruikershandleiding voor de skidrager altijd binnen bereik. * Gebruik nooit niet-originele onderdelen voor de montage. Als u deze gebruikt, steit u zich bloot aan het gevaar, dat de skidrager beschadigd wordt en uw garantie verloren gaat. U kunt originele reserveonderdelen bestellen op het adres van de TECHNISCHE SERVICE, of bij uw dealer.

- wagi bagażnika na narty
- wagi ładunku

blokada bagażnika

Bagażnik zamyka się dzięki złożeniu górnego ramienia w wyniku czego dojdzie do kliknięcia zabezpieczenia. Następnie blokuje się przekraczając klucz. Po przymocowaniu i zablokowaniu sprawdź, czy narty są wystarczająco zabezpieczone. Bagażnik zablokuj podczas każdej jazdy, także bez nart.

Przed jazdą

- Przed każdą jazdą sprawdź, czy bagażnik na narty jest prawidłowo przymocowany i zablokowany. Następnie regularnie sprawdzaj jego mocowanie do średniego reling-a. Regularnie sprawdzaj mocowanie ładunku. Bagażnik na narty musi być zawsze zablokowany.
- W przypadku nieprzestrzegania powyższych instrukcji może dojść do uwolnienia ładunku, co może doprowadzić do poważnego wypadku.
- Mając zamontowany bagażnik na narty zachowaj szczególną ostrożność podczas przejazdu w miejscach o ograniczonej wysokości (tunele, garaże podziemne, nisko wiszące przedmioty, myjnie samochodowe, w których należy zawsze zdjąć zarówno box, jak i reling!). Wysokość pojazdu z bagażnikiem na narty może się zwiększyć nawet o 20 cm.
- Nigdy nie przekraczaj nośności dachu pojazdu. - Zawsze dostosuj jazdę do pojazdu. Zachowaj ostrożność podczas gwałtownego przyspieszenia, hamowania, przejazdu w zakrętach, w razie bocznego wiatru i innych warunkach utrudniających jazdę.
- W celu zapewnienia bezpieczeństwa ruchu drogowego zawsze dostosuj jazdę do stanu i rodzaju jezdni oraz predkość jazdy w miejscach, gdzie nie jest ona ograniczona, nie przekraczaj 130 km/h. Szybka jazda może doprowadzić do pojawienia się hałasu powstającego w wyniku oporu powietrza.
- Po zakończeniu użytkowania zdemontuj bagażnik na narty. W ten sposób obniżysz koszty eksploatacji Twojego pojazdu oraz zużycie paliwa. Pozwoli to przedłużyć żywotność bagażnika na narty.
- Przed zamontowaniem wyczyść bagażnik na narty. Do czyszczenia używaj wyłącznie zwykły roztwór preparatu (zwykłe płyny do mycia w gospodarstwie domowym), który nie niszczy plastikowych i lakierowanych powierzchni elementów. W razie potrzeby nasmaruj zamki smarem. Bagażnik na narty przechowuj w suchym pomieszczeniu.
- Podczas używania bagażnika instrukcję należy mieć zawsze w zasięgu ręki.
- Do montażu nie należy używać nieoryginalnych części. W razie ich użycia narazasz się na niebezpieczeństwo uszkodzenia bagażnika na narty i utraty gwarancji. Zamienne oryginalne części można zamówić na stronie internetowej POMOCY TECHNICZNEJ lub u swojego sprzedawcy.

Tisztelt Vevőnk!

Köszönjük, hogy termékünket választotta. Reméljük, hogy elégedett lesz vele, és hogy megfelel az igényeinek. Kérjük, tanulmányozza át a jelen használati útmutatót.

Mielőtt összeszerelnie

A sílécstartó csak engedélyezett tetőcsomagtartóra szerelhető. Az alapprofilok mérete: szélesség max. 33 mm, magasság max. 25 mm. Az alap tetőcsomagtartó például ALU vagy HAKR profiljának peremébe rögzítéséhez használja a csomag részét képező speciális T-adaptert. Az alap tetőcsomagtartó távolságát a síléccek szállításaához állítsa 700 mm-re.

A sílécstartó felszerelése

- A felszereléskor járjon el a mellékelt ábra szerint.
 - A rúd felszerelése a T-horony nélkül.
 - a műanyag kengyelbe tolja be a 4 db fém M6 csavart.
 - Nyissa ki a tartó zárlát és nyissa fel a tartót.
 - A szélső nyílásokba tolja be a 4 db M6x90-es csavart.
 - Tolja a tartót a keresztirányú téglalapokba. (A tartót a nyitható oldalával fordítsa a vezetőoldal felé, hogy a fokozott biztonság érdekében a berakodás ne az üttestről történjen.)
 - A csomagtartó keresztirányú alulról helyezze a kengyel csavarjaira és anyáira, és a csavart húzza meg 4 Nm erővel.
 - Felszerelés T-adapterrel.
 - A műanyag M6 anyába tolja a fém M6 anyát.
 - Tolja be a T-adaptert az alaptartó profiljába.
 - Helyezze fel a sílécstartót a T-adapterre a képes útmutató alapján.
 - A T-adapterre csavarozza fel a műanyag anyát 4 Nm erővel.
- Csukja le a tartót, és indulás előtt zárja be.

A síléccek felrakodása

- A sílécceket helyezze a tartóba úgy, hogy a síléccek csúcsai az autó háta felé néznek.
- A legvastagabb sílécceket helyezze a sílécstartó közepére.
- A futósíléccek szállításakor helyezze a léceket egyesével egymás mellé.
- A sílécstartót csak annyi léchez használja, amennyihez tervezték.
- A tartóba ne helyezzen be léceket tartózsákkal.
- A sílécstartó maximális teherbírása 60 kg. Soha ne lépje túl a tető maximális teherbírását – lásd a jármű kezelési kézikönyvét.
- A tető teljes terhelése a következőkből áll:
- a tetőcsomagtartó tömege
- a sílécstartó tömege
- a rakomány tömege

BG Инструкция за употреба

Уважаеми клиенти,

Благодарим Ви, че избрахте нашия продукт! Надяваме се да задоволим всички Ваши изисквания. Молим предврително да се запознаете с инструкцията за употреба.

Преди монтажа

Ски багажникът се монтира на подходящ базов покривен багажник. Размерът на основните профили може да бъде: макс. широчина – 33 мм, макс. височина – 25 мм. За стягане в жлеба на профила на покривния багажник, например чрез алуминиева репса HAKR, да се използва специалният T-адаптер, който е включен в комплекта. Препоръчваме разстоянието между основните покривни рейки при транспортиране на ски да бъде 700 мм.

Монтаж на ски багажника

- При монтажа се придържайте към приложената илюстрация.
 - **Монтаж върху релсите без T-жлебове**
 - В пластмасовите скоби поставете 4 бр. метални гайки M6.
 - Отколете и отворете багажника.
 - В крайните отвори поставете 4 бр. винтове M6x90.
 - Поставете багажника на напречните рейки (завъртете багажника така, че отварянето да бъде от страната на пътника, за да може товаренето да се осъществява извън пътното платно с цел осигуряване на безопасност).
 - От долната страна на релсата на напречната рейка върху винтовете поставете скоби и гайки, като стегнете винтовете със сила 4 Nm.
 - **Монтаж с помощта на T-адаптери**
 - В пластмасова гайка M6 поставете метална гайка M6.
 - Поставете T-адаптерите в профила на базовия багажник.
 - Поставете ски багажника върху T-адаптерите, както е показано на картинката.
 - На T-адаптера завинтете пластмасови гайки със сила 4 Nm.
- Багажникът се затвора и преди пътуване се заключва.

Натоварване на скиите

- Поставяйте скиите в багажника така, че върховете им да сочат към задната част на автомобила.
- Скиите с най-голяма височина поставете в средата на багажника.
- При транспортиране на ски за бягане поставяйте всяка ски поотделно една до друга.
- Използвайте багажника за толкова ски, за колкото е предназначен.
- Не слагайте в багажника ски в сак.
- Максималната товарносимост на ски багажника е 60 кг. Да не се превишава максималната товарносимост на ски багажника на автомобила – вижте инструкцията за обслужване на автомобила.
- Общото натоварване на покрива на автомобила включва:
- теллото на покривния багажник

A sílécstartó zárása

E sílécstartó becsukása a felső kar lenyújtásával történik, amivel kattan a zár. Ezután a kulcs elfordításával zárható be a sílécstartó. A berakodás és a lezárás után ellenőrizze, hogy a lécek megfelelően rögzítve vannak. A sílécstartót zárja be minden indulás előtt a lécek nélkül is.

Mielőtt elindul

- Minden indulás előtt ellenőrizze, hogy a sílécstartó megfelelően le van rögzítve és be van zárva. Ezután rendszeres időközönként ellenőrizze, hogy kellően meg van-e húzva a középső tartóhoz. Rendszeresen ellenőrizze a rakomány rögzítettségét. A sílécstartót mindig tartsa zárva.
- A fenti feltételek betartásának elmulasztása esetén a rakomány kizúzhatja, ami súlyos balesetet okozhat.
- A felszerelt sílécstartóval közlekedjen mindig óvatosan az alacsonyabb átjárókban (alagutak, föld alatti garázsok, alacsonyán függő tárgyak, autómosók, ahol le kell szerelni a tetőboxokat és a tetőcsomagtartókat is). A jármű magassága a sílécstartóval akár 20 cm-rel is megnövelhető.
- Soha ne lépje túl a jármű tetójének teherbírását. A vezetésként mindig igazítsa a rakományhoz. Legyen óvatos a hirtelen gyorsítással, a hirtelen fékezéssel, a kanyarokban való áthaladással, az oldalszéllal és a közlekedést nehezítő egyéb körülményekkel.
- A közlekedésbiztonság érdekében a vezetésként mindig igazítsa az üttestr állapotához és jellegéhez, és a sebességkorlátozóval nem rendelkező szakaszokon se lépje túl a 130 km/h sebességet. A gyors közlekedés a záratok zárójajjal. A sílécstartó száraz helyen tárolandó.
- Mindig legyen kéznél a sílécstartó használati útmutatója.
- A felszereléshez soha ne használjon az eredetítői eltérő alkatrészeket. Ezek használata során fennáll a sílécstartó sérülésének és a jótállás elvesztésének veszélye. Az eredeti pótalkatrészek megrendelhetők a MŰSZAKI TÁMOGATÁS című vagy a forgalmazónál.

- теллото на ски багажника
- теллото на товара

Заключване на багажника

Заключването на багажника става чрез затваряне на горното рамо, като по този начин се освобождава предпазителят. След това чрез завъртане на ключа багажникът се заключва. След натоварване и заключване проверете дали скиите са достатъчно обезопасени. Заключвайте багажника при всяко пътуване, дори и без ски.

Преди да тръгнете на път

- Преди всяко пътуване проверявайте дали ски багажникът е добре закрепен и заключен. След това периодически проверявайте дали е пригнат към средния багажник. Редовно проверявайте укрепването на багажа. Ски багажникът трябва винаги да е заключен.
- При неспазване на тези условия товарът може да се разхлаби и това да причини сериозни инциденти.
- Ако пътувате със ски багажник, движете се с повишено внимание при преминаване през места с намалена височина (тунели, подземни гаражи, ниско висящи предмети, автомобили, в които винаги трябва да се свали не само боксът, но и покривният багажник). Височината на автомобила заедно със ски багажника може да се увеличи с до 20 см.
- Никога не превишавайте товарносимостта на покрива на автомобила. Винаги съобразявайте управлението на автомобила с товара. Бъдете внимателни при рязко ускоряване, рязко спиране, преминаване през завои, при страничен вятър и други условия, утежняващи пътуването.
- В интерес на безопасността на движението винаги съобразявайте управлението на автомобила със състоянието и особеностите на пътното платно, както и със скоростта на движение; в местата, където няма ограничение, не превишавайте скоростта над 130 км/ч. Пътуването с висока скорост може да предизвика шум от съпротивлението на въздуха.
- След употреба демонтирайте ски багажника. По този начин ще постигнете икономия на оперативните разходи на Вашия автомобил и ще намалите разхода на гориво. Така ще удължите полезния живот на ски багажника.
- Преди да то приборете, почистете и се подгответе за ски багажника. За почистване използвайте само обикновен разтвор от препарат (обикновени препарати за употреба в домашни условия), който няма да повреди повърхността на пластмасовите и лакираните части. Ако е необходимо, смажете ключалките със смазочно масло. Съхранявайте ски багажника на сухо място.
- Инструкцията трябва да Ви е подръка винаги когато ползвате ски багажника.
- Никога не използвайте неоригинални части за монтажа. Употребата им може да причини повреда на ски багажника и непризнаване на гаранцията. Оригинални резервни части можете да поръчате на адреса на ТЕХНИЧЕСКА ПОДДРЪЖКА или при Вашия дистрибутор.

Instrucțiuni de utilizare

Stimați clienți!

Vă mulțumim că ați ales produsul nostru. Sperăm că veți fi mulțumiți de acesta și că vă satisface toate cerințele dumneavoastră. Înainte vă rugăm ca înainte să citiți instrucțiunile de utilizare.

Înainte să începeți montarea

Supporturile pentru schiuri se montează pe barele omologate a portbagajului de pe acoperiș. Mărima profilor de bază poate fi: lățimea maximă 33 mm, înălțimea maximă 25mm. Pentru prinderea în forma profilului portbagajului de pe acoperiș, de exemplu montarea ALU a barei HAKR, utilizați un adaptor special T, care este inclus. Vă recomandăm ca distanța dintre barele portbagajului pentru transportul schiurilor să fie de 700 mm.

Montarea suportului pentru schiuri

- În timpul montării procedați conform imaginilor prezentate.
 - Montarea pe bare fără adaptorul T.
 - În etrierii din plastic introduceți 4x piulițe metalice M6.
 - Deblocați suportul și deschideți-l.
 - În găurile exterioare introduceți 4x șuruburi M6x90.
 - Amplașați suportul pe barele transversale. (Rotiți suportul cu deschiderea spre partea pasagerului, astfel încât încărcarea să fie posibilă în afara părții carosabile și astfel să fie și sigură.)
 - Din partea de jos a barei transversale montați pe șuruburi etrierii inclusiv piulițele, și strângeți șuruburile cu o forță de 4 Nm.
 - Montarea cu ajutorul adaptorului T.
 - În piulița de plastic M6 introduceți piulița metalică M6.
 - Puneți adaptoarele T în profilul suportului de bază.
 - Montați suportul de schiuri pe adaptoarele T conform imaginilor prezentate.
 - Pe adaptorul T înșurubați piulițele de plastic cu o forță de 4Nm.
- Închideți suportul și blocați-l înainte de a porni vehiculul.

Încărcarea schiurilor

- Introduceți schiurile în suport în așa fel încât vârfurile schiurilor să fie îndreptate spre spatele vehiculului.
- Schiurile care au cea mai mare înălțime atunci când sunt puse una peste alta, amplasați-le în mijlocul suportului.
- În timpul transportului schiurilor pentru schi de fond, depozitați schiurile numai individual una lângă cealaltă.
- Utilizați suportul numai pentru numărul de schiuri pentru care este destinat.
- În suport nu puneți schiurile în sac.
- Capacitatea maximă de încărcare a suportului pentru schiuri este de 60kg. Nu depășiți niciodată capacitatea maximă de încărcare a acoperișului autovehiculului – vezi instrucțiunile de utilizare ale vehiculului

Navodila za uporabo

Spoštovani kupci!

Hvala, ker ste izbrali naš izdelek. Upamo, da boste z njim zadovoljni in bo izpolnil vse vaše zahteve. Prosimo, da si pred uporabo preberete navodila za uporabo.

Preden začnete z montažo

Nosilca za smuči se namestijo na odobrene strešne nosilce. Dimenzije osnovnega profila so: širina max. 33mm, višina max. 25mm. Za pritrditev v vtor profila osnovnega strešnega prijaznika, npr. ALU palice HAKR, uporabite poseben T adapter, ki je sestavni del pakiranja. Za razdaljo osnovnih strešnih nosilcev za prevoz smuči priporočamo 700 mm.

Montaža nosilcev smuči

- Pri montaži postopajte po priloženi sliki.
 - Montaža na palice brez T vtoru
 - Vstavite 4x kovinske matice M6 v plastične objemke.
 - Odklenite nosilec in ga odprite.
 - Vstavite 4x M6x90 vijake v končne odprtine.
 - Postavite nosilec na prečne palice. (Obrnite nosilec tako, da ga odprete proti sovoznikovi strani in omogočite, da je nalaganje omogočeno izven ceste in s tem varno.)
 - S spodnje strani prečne palice vstavite na vijake objemke, vključno z maticami in privijte vijake z močjo 4 Nm.
 - Montaža s pomočjo T-adaptarja
 - Kovinske matice M6 vstavite v plastične matice M6.
 - Vstavite T-adaptarje v profil osnovnega nosilca.
 - Nosilec smuči namestite na T-adaptarje po slikovnih navodilih.
 - Na T-adaptar pritrdite plastične matice z močjo 4 Nm.
- Zaprte nosilec in ga vedno zaklenite pred vožnjo.

Nalaganje smuči

- Vstavite smuči v nosilec tako, da so vrhovi smuči usmerjeni proti zadnjemu delu vozila.
- Smuči, ki imajo najdaljšo dolžino, ko so zložene ena na drugo, namestite na sredino nosilca.
- Pri prevozu tekaških smuči, smuči postavite izključno posamezno eno do druge.
- Nosilec uporabite le za število smuči, za katerega je namenjen.
- Ne dajajte na nosilec smuči v vreči.
- Največja nosilnost nosilca smuči je 60 kg. Nikoli ne prekoračite maksimalne nosilnosti strehe vozila - glejte navodila za uporabo vozila.

Încărcarea totală a acoperișului autovehiculului este compusă din:

- greutatea portbagajului
- greutatea suportului pentru schiuri
- greutatea încărcăturii

Blocarea suportului

Blocarea suportului se face prin coborârea brațului superior ceea ce va produce oprirea siguranței. După aceea prin rotirea cheii suportul se va închide. După încărcare și blocare, verificați dacă schiurile sunt fixate suficient. Închideți suportul la fiecare călătorie și fără schiuri.

Înainte de a pleca la drum

- Înainte de fiecare călătorie, verificați dacă suportul pentru schiuri este bine fixat și blocat. După aceea, la intervale regulate, verificați strângerea acestuia cu suportul de acoperiș. Verificați periodic fixarea încărcăturii. Suportul pentru schiuri trebuie să fie întotdeauna închis.
- Nerespectarea acestor condiții poate duce la eliberarea încărcăturii ceea ce poate cauza accidente grave.
- Aveți deosebită grijă cu suportul pentru schiuri montat, atunci când treceți prin zone joase (tuneluri, garaje subterane, obiectele suspendate, spălătorii auto, unde trebuie să scoateți întotdeauna atât boxul cât și suportul de pe acoperiș). Înălțimea mașinii cu suportul pentru schiuri poate crește cu până la 20 de cm.
- Nu depășiți niciodată capacitatea de încărcare a acoperișului autovehiculului. Adaptați întotdeauna călătoria în funcție de încărcătură. Atenție sporită la accelerare bruscă, frânare bruscă, trecere prin curbe, viraje laterale și alte condiții care îngreunează călătoria.
- Din motive de siguranță a traficului, adaptați întotdeauna condusul cu starea și natura drumului, precum și cu viteza de deplasare în zonele unde nu este limitată, nu depășiți 130 km/h. O viteză ridicată poate provoca zgomot produs de trecerea aerului.
- Demontați suportul pentru schiuri după utilizare. Acest lucru va reduce costurile de operare ale vehiculului Dumneavoastră și va reduce consumul de combustibil. Acest lucru va prelungi și durata de viață a suportului pentru schiuri.
- Înainte de depozitare curățați și tratați suportul pentru schiuri. Pentru curățare utilizați numai soluția obișnuită a produsului (produse obișnuite de uz casnic) care nu interferează cu suprafețele din material plastic și părțile vopsite. În caz de nevoie ungeți elementele de blocare cu ulei. Depozitați suporturile pentru schiuri într-un mediu uscat.
- Întotdeauna să aveți la îndemână instrucțiunile de utilizare atunci când utilizați suportul pentru schiuri.
- Pentru montaj, nu folosiți niciodată piese care nu sunt originale. La folosirea lor se poate ajunge la deteriorarea suportului pentru schiuri și pierderea garanției. Piese noi originale vă puteți comanda pe adresa **SUPPORT TEHNIC** sau la distribuitorul dumneavoastră.

Skupna obremenitev na strehi vozila je sestavljena iz:

- teže strešnega nosilca
- teža nosilca smuči
- teža tovora

Zaklepanje nosilca

Zaklepanje nosilca se izvede z zgibanjem zgornjega ramena, kar povzroči, da se varovalka zaklene. Po tem zavrtite ključ, da zaklenete nosilec. Po nalaganju in zaklepanju preverite, da so smuči dovolj zavarovane. Zaklenite nosilec med vsako vožnjo, tudi brez smuči.

Preden se premaknete

- Pred vsako vožnjo poskrbite, da je nosilec smuči varno pritrdjen in zaklenjen. Pozneje v rednih intervalih preverjajte njegovo pritrditev na strešni nosilec. Redno preverjajte pritrdjenost tovora. Nosilec smuči mora biti vedno zaklenjen.
- Če ti pogoji niso izpolnjeni, lahko pride do razrahljanja tovora, kar lahko povzroči resne nesreče.
- Pri montiranem nosilcu smuči večjo pozornost posvetite prehodu znižanih mest (predri, podzemne garaže, nizko viseči predmeti, avtopralnice, v katerih je vedno potrebno odstraniti strešni zaboj in strešni nosilec). Višina vozila z nosilcem smuči se lahko poveča za kar 20 cm.
- Nikoli ne preobremenite strehe vozila. Vožnjo vedno prilagodite tovoru. Bodite pozorni na nenadno pospeševanje, zaviranje, vožnji čez ovinkne, bočne vetrove in druge pogoje, ki otežujejo vožnjo.
- Zaradi varnosti v prometu vedno prilagodite vožnjo na stanje in značilnosti ceste ter v krajih, kjer hitrost ni omejena, ne preseгаjte hitrosti 130 km/h. Hitra vožnja lahko povzroči hrup, ki ga povzroča zračni upor.
- Po uporabi nosilec smuči odstranite. To bo zmanjšalo stroške vožnje vašega vozila in porabo goriva. To bo tudi podaljšalo življenjsko dobo nosilca smuči.
- Pred shranjevanjem nosilec smuči očistite. Za čiščenje uporabljajte le običajno raztopino pripravka (standardni gospodinjiski preparati), ki ne poškodujejo površine plastičnih in lakiranih delov. Po potrebi namažite ključavnice z mazalnim oljem. Nosilec smuči shranite na suhem.
- Vedno uporabljajte navodila za uporabo nosilca smuči.
- Nikoli za namestitve ne uporabljajte neoriginalnih delov. Z njihovo uporabo ste izpostavljeni tveganju poškodb nosilca smuči in izgube garancije. Rezervne originalne dele lahko naročite na naslovu **TEHNIČNE PODPORE** ali pri vašem prodajalcu.

Poštovani kupci!

Zahvaljujemo Vam što ste se odlučili za naš proizvod. Nadamo se da ćete s njim biti zadovoljni, te da će zadovoljiti sve Vaše zahtjeve. Molimo Vas da prije uporabe pročitate upute za uporabu.

Prije nego počnete s montažom

Nosači skija montiraju se na odobrene krovne nosače. Dimenzije osnovnih profila mogu biti: širina max. 33 mm, visina max. 25 mm. Za učvršćivanje u utor profila osnovnog krovnog nosača, na primjer ALU šipke HAKR, upotrijebite specijalan T adapter koji je sastavni dio pakiranja. Za udaljenost osnovnih krovnih nosača za prijevoz skija preporučujemo 700 mm.

Montaža nosača skija

- Pri montaži postupajte prema slikovnom prilogu.
 - **Montaža na šipke bez T-utora**
 - u plastične objumnice umetnite 4x metalne matice M6.
 - Otključajte nosač i otvorite ga.
 - U krajnje otvore umetnite 4x vijke M6x90.
 - Stavite nosač na poprečne šipke. (Nosač okrenite s otvaranjem prema strani suvozača, kako bi utovar bio omogućen izvan kolinika, te time i siguran.)
 - S donje strane poprečne šipke umetnite na vijke objumnice uključujući matice, i vijke pritegnite snagom od 4 Nm.
 - **Montaža uz pomoć T-adaptora**
 - U plastične matice M6 umetnite metalne matice M6.
 - umetnite T-adaptore u profil osnovnog nosača.
 - Nosač skija stavite na T- adaptore prema slikovnim uputama.
- Nosač zatvorite i prije vožnje uvijek zaključajte.

Utovar skija

- Skije umetnite u nosač tako da su vrhovi skija usmjereni prema stražnjem dijelu vozila.
- Skije koje nakon što se slože jedna na drugu imaju najveću dujinu, smjestite na sredinu nosača.
- Pri transportu skija za trčanje, stavljajte skije isključivo svaku pojedinačno jednu do druge.
- Nosač koristite samo za onaj broj skija za koji je namijenjen.
- U nosač ne stavljajte skije u torbi.
- **Maksimalna nosivost nosača skija je 60 kg.** Nikada ne smije doći do prekoračenja maksimalne nosivosti krova vozila – vidite upute za uporabu vozila.

 **Uputstvo za upotrebu**

Poštovani korisnici!

Zahvaljujemo što ste se odlučili da kupite naš proizvod. Nadamo se da ćete njime biti zadovoljni i da će ispuniti sve Vaše zahtjeve. Zamolili bismo Vas da pre upotrebe detaljno pregledate uputstvo za upotrebu.

Prije nego što krenete s montažom

Nosači za skije montiraju se na odobrene osnovne krovne nosače. Dimenzija osnovnih profila može da bude: širina maks. 33 mm, visina maks. 25 mm. Za povezivanje na kanale profila osnovnog krovnog nosača, na primer, pomoću šipke Alu HAKR, koristite specijalni T-adapter koji je u pakovanju. Preporučujemo da rastojanje između osnovnih krovnih nosača za prevoz skija bude 700 mm.

Montaža nosača za skije

- Prilikom montaže postupajte po grafičkom prikazu koji je u prilogu.
- **Montaža na šipke bez T-kanala**
 - U plastične okvire ubacite 4 metalne matice M6.
 - Otključajte nosač i otvorite.
- U otvore na krajevima ubacite 4 vijka M6x90.
- Navucite nosač na poprečne uzdužne nosače (nosač okrenite tako da se otvara prema strani suvozača, kako bi rukovanje bilo moguće i van kolovoza, a time i bezbednije).
- Ispod šipke uzdužnog nosača navucite na vijke okvire sa maticama, te vijke zatignite obrtajem snage 4 Nm.
- **Montaža pomoću T-adaptora**
 - U plastične matice M6 ubacite metalnu maticu M6.
 - Navucite T-adaptore u profil osnovnog nosača.
 - Nosač za skije navucite na T-adaptore po grafičkom uputstvu.
 - Na T-adapter zašrafite plastične matice obrtajem snage 4Nm.
 - Nosač zatvorite i uvek ga pre vožnje zaključajte.

Stavljanje skija

- Skije stavljanje na nosač tako da vrhovi skija budu u pravcu zadnjeg dela vozila.
- Skije koje su, kada se stave jedna na drugu, najviše smestite u sredinu nosača.
- Prilikom prevoženja skija za nordijsko skijanje, svaku skiju stavljanje pojedinačno jednu pored druge.
- Nosač koristite samo za onaj broj skija za koji je namenjen.
- Na nosač nemojte stavljati skije u prenosnim vrećama.
- **Maksimalna nosivost nosača za skije je 60 kg.** Nikada ne sme da dođe do prekoračenja maksimalne nosivosti krova vozila – vidite uputstvo za upravljanje vozilom.

Ukupno opterećenje krova vozila sastoji se od:

Ukupno opterećenje krova vozila se sastoji od:

- težine krovnog nosača
- težine nosača skija
- težine tereta

Zaključavanje nosača

Zaključavanje nosača izvodi se sklapanjem gornjeg ramena, čime će doći do zaklečenja osigurača. Nakon toga, okretajem ključa nosač zaključajte. Nakon otovara i zaključavanja provjerite jesu li skije dovoljno osigurane. Nosač zaključavajte pri svakoj vožnji i bez skija.

Prije nego krenete

- Prije svake vožnje provjerite je li nosač skija uredno učvršćen i zaključan. Kasnije u redovitim intervalima provjeravajte njegovo učvršćenje na krovni nosač. Redovito provjeravajte učvršćenje tereta. Nosač skija mora biti uvijek zaključan.
- Ako nisu ispunjeni ovi uvjeti, može doći do olabavljenja tereta koji može uzrokovati ozbiljne nesreće.
- S montiranim nosačem skija posvetite veću pažnju pri prolazu sniženim mjestima (tuneli, podzemne garaže, nisko obješeni predmeti, autopraonice u kojima je uvijek potrebno skinuti kako krovnu kutiju tako i krovni nosač). Visina vozila s nosačem skija može se povećati za čak 20 cm.
- Nikada nemojte prekoračiti nosivost krova vozila. Vožnju uvijek prilagodite teretu. Pripazite pri naglom ubrzanju, kočenju, prolazu zavojima, bočnom vjetru i drugim uvjetima koji otežavaju vožnju.
- U svrhu sigurnosti prometa, vožnju uvijek prilagodite stanju i osobinama ceste, a tako i na mjestima gdje nije ograničena brzina nemojte prijeći više od 130 km/h. Brza vožnja može uzrokovati buku koja nastaje otporom zraka.
- Nakon korištenja nosač skija demontirajte. Time ćete smanjiti troškove prometovanja vašega vozila i potrošnju goriva. Također, time ćete produžiti vijek trajanja nosača skija.
- Nosač skija prije potrane očistite. Za čišćenje upotrijebite samo običnu otopinu pripravka (uobičajeni pripravci za korištenje u domaćinstvu) koji ne oštećuje površinu plastičnih i lakiranih dijelova. U slučaju potrebe podmažite brave uljem za podmazivanje. Nosače skija čuvajte na suhom.
- Upute za uporabu nosača skija imaju uvijek pri ruci.
- Za montažu nikada nemojte koristiti neoriginalne dijelove. Njihovom uporabom se izlažete opasnosti od oštećenja nosača skija i gubitka jamstva. Rezervne originalne dijelove možete naručiti na adresi **TEHNIČKE PODRŠKE** ili kod svog prodavatelja.

- mase krovnog nosača
- mase nosača skija
- mase tereta

Zaključavanje nosača

Zaključavanje nosača vrši se spuštanjem gornjeg rama, čime se aktivira osigurač. Nakon toga okretanjem ključa nosač zaključavate. Nakon stavljanja skija i zaključavanja provjerite da li su skije dovoljno pričvršćene. Nosač zaključavajte u svakoj vožnji, čak i kada skije ne prevozite.

Pre polaska

- Pre svake vožnje prekontrolirajte da li je nosač skija dobro pričvršćen i zaključan. Potom, u redovnim intervalima, kontrolirajte njegovu zategnutost u odnosu na nosač u sredini. Vrišite redovnu kontrolu pričvršćenosti tereta. Nosač skija uvek mora da bude zaključan.
- Ukoliko se ovi uslovi ne budu poštovali, teret se može olabaviti i prouzrokovati ozbiljne nesreće.
- S montiranim nosačem za skije povedite više računa prilikom prolaska kroz mesta smanjene visine (tuneli, podzemne garaže, nisko viseći predmeti, perionice, u kojima uvek treba skinuti kako kofer, tako i krovni nosač). Visina vozila s nosačem za skije može se povećati za 20 cm.
- Nikada ne prekoračujte nosivost krova vozila.
- Vožnju uvek prilagodite teretu. Pazite prilikom naglog ubrzavanja, naglog kočenja, pri krivinama, prilikom bočnog vetra i drugih uslova koji vožnju otežavaju.
- Radi bezbednosti saobraćaja, vožnju uvek prilagodite stanju i prirodi kolovoza, kao i brzinu vožnje, na mestima gde nema ograničenja, nemojte voziti brže od 130 km/h. Brza vožnja može da bude uzrok buke koja nastaje zbog otpora vazduha.
- Nakon upotrebe, nosač za skije demontirajte. Tako ćete smanjiti troškove rada svoga vozila, kao i potrošnju goriva. Produžićete i vek trajanja nosača za skije.
- Pre odlaganja, nosač za skije očistite i sanirajte. Za čišćenje koristite samo uobičajeni rastvor preparata (uobičajeni preparati za upotrebu u domaćinstvu) koji neće oštetiti površinu plastičnih i lakiranih delova. U slučaju potrebe, namažite brave uljem za podmazivanje. Nosač za skije čuvajte na suvom mestu.
- Prilikom upotrebe nosača za skije uvek imajte uz sebe uputstvo.
- Prilikom montaže nikada nemojte koristiti delove koji nisu originalni. Ako ih budete koristili, može doći do oštećenja nosača za skije i do gubitka garancije. Rezervni originalni delovi se mogu naručiti na adresi **TEHNIČKE PODRŠKE**, ili kod vašeg prodavca.

1

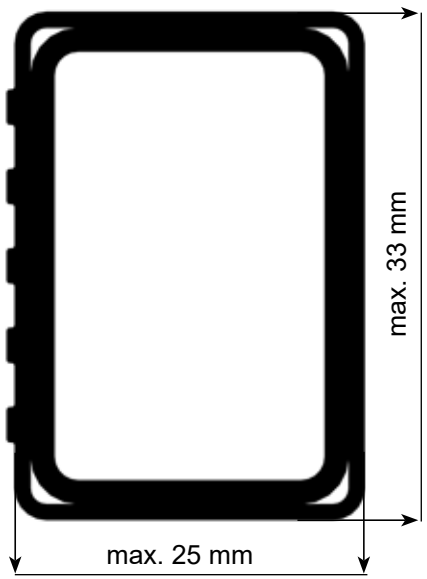

2

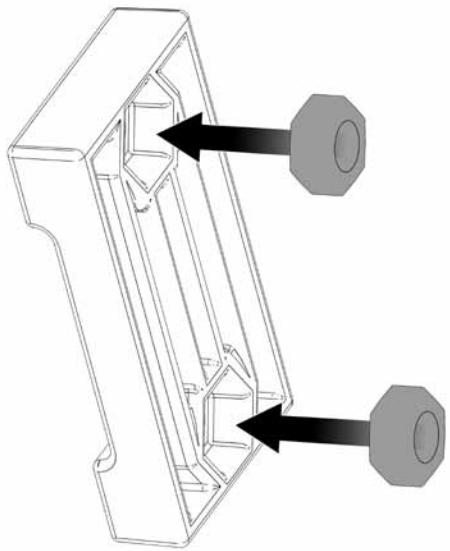

3

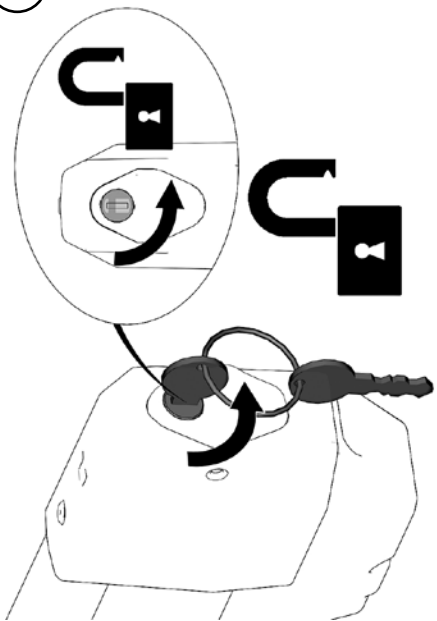

4

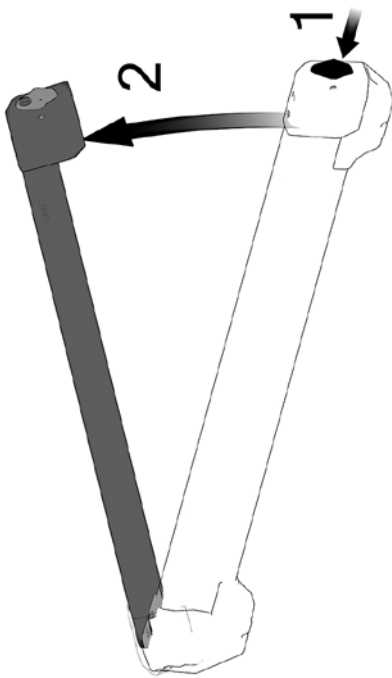

5

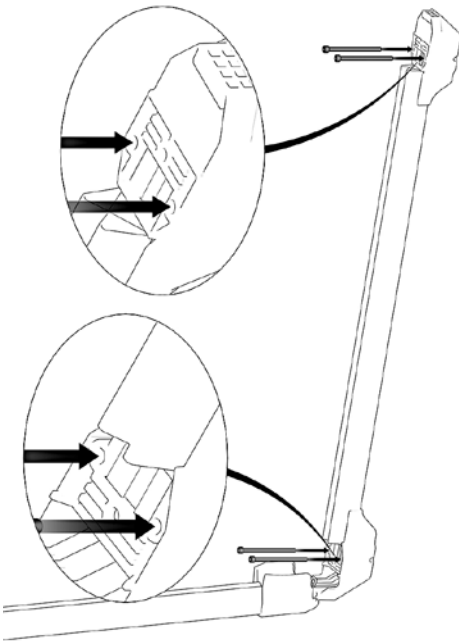

6

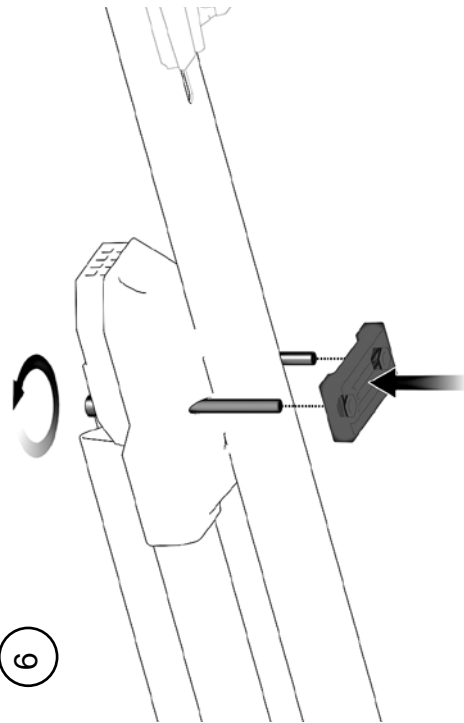

7

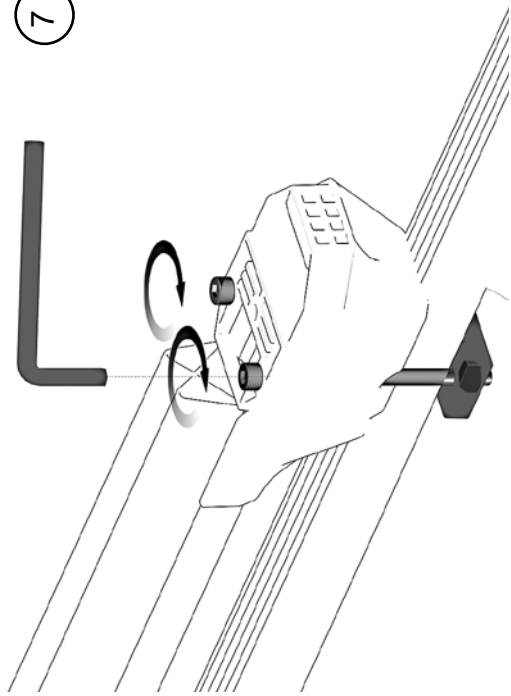

8

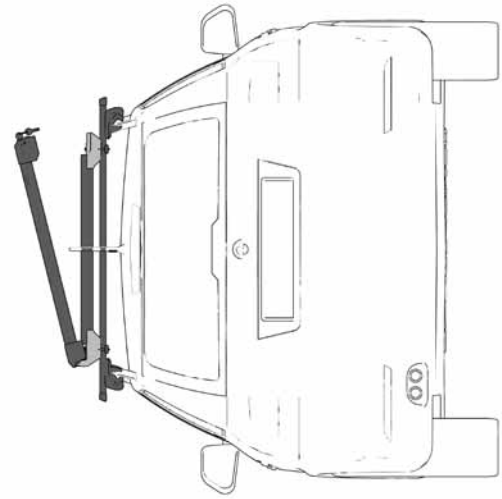

9

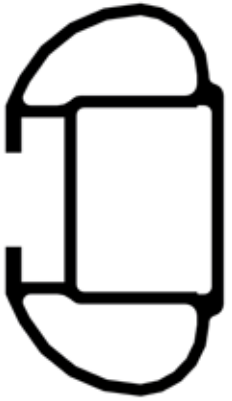

10

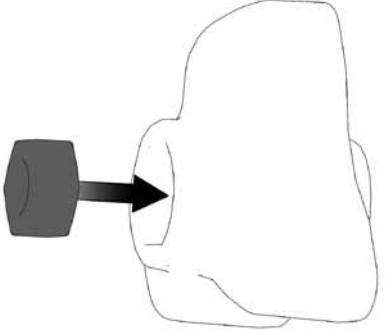

11

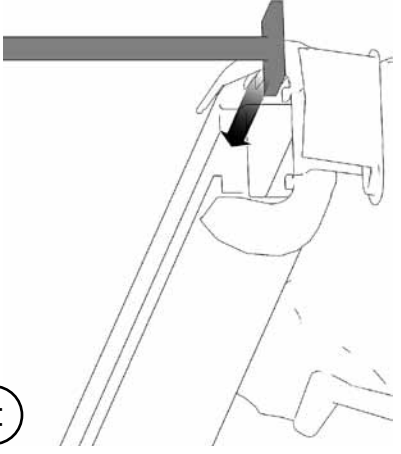

12

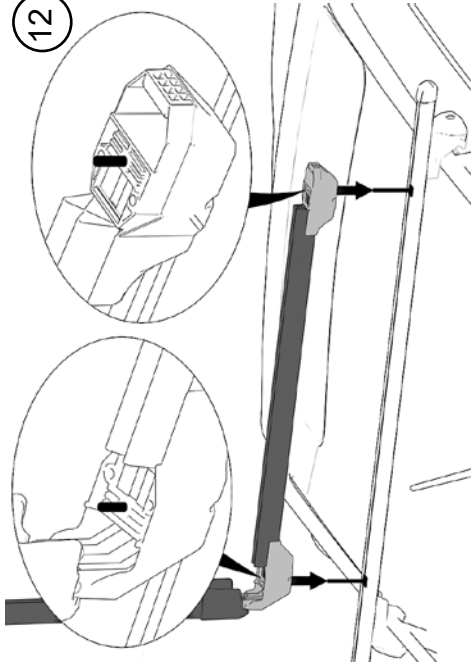

13

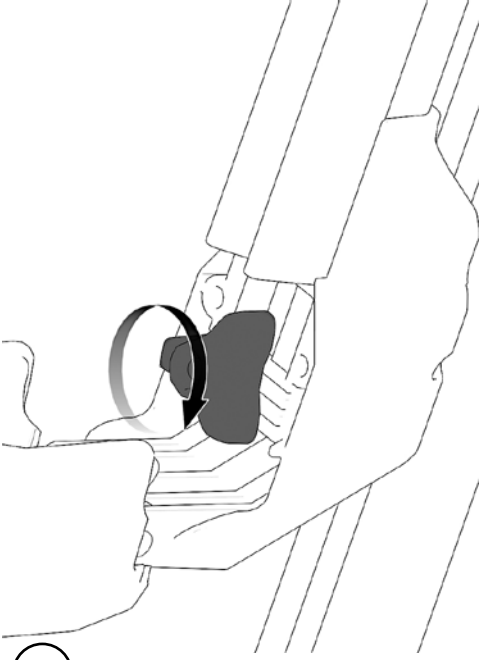

14

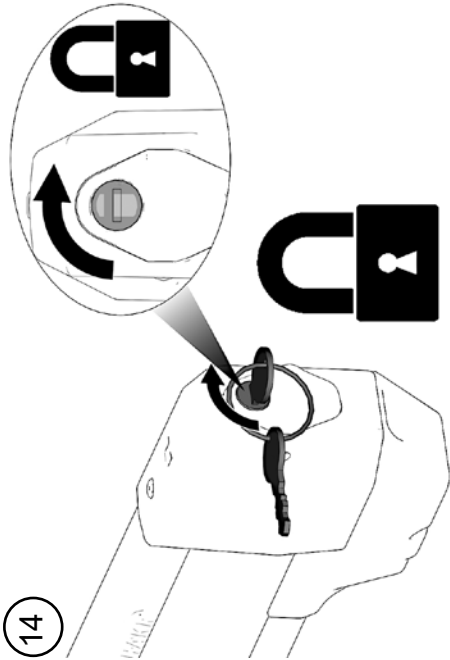

15

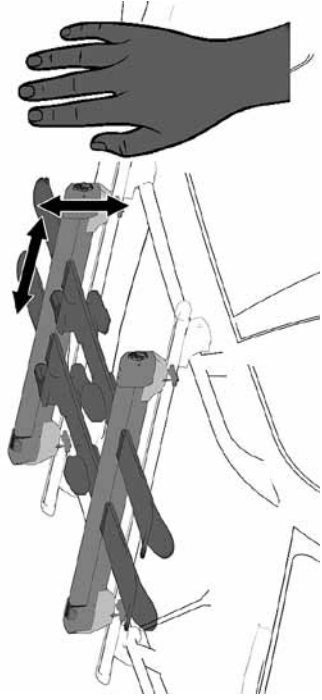

16

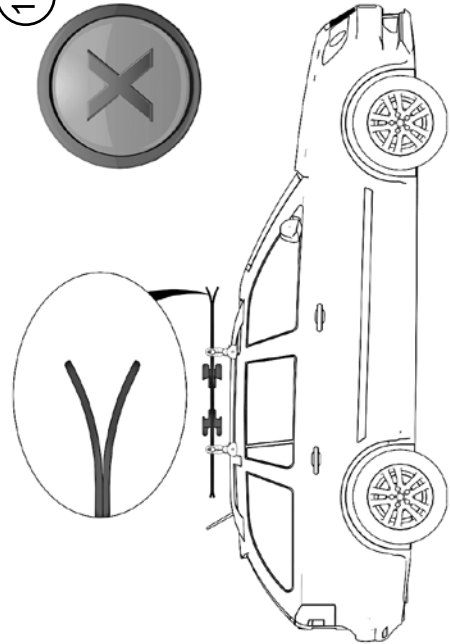

17

